

Der Aufbau des Bettes ist von zwei Personen durchzuführen. Beachten Sie die Aufbauanleitung. Schäden, die durch Nichtbeachtung der Anleitung entstehen, sind von der Haftung und Gewährleistung ausgeschlossen.

benötigtes Werkzeug

- ☐ ein Kreuzschlitz-Schraubendreher; No. 2

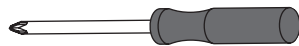

* Hinweis „Kopfteil“

Das Kopfteil kann nur bei der Verwendung eines zweiten Bettkastens, eingesetzt werden.

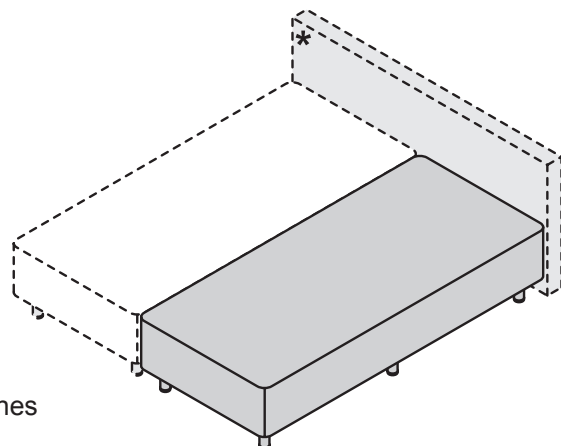

Lieferumfang - Bettkasten

- ① Bettkasten
- ② sechs Standfüße

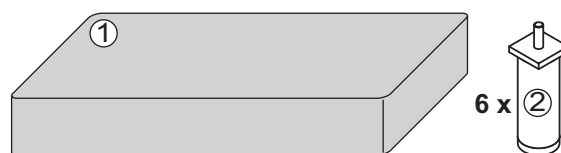

Lieferumfang - Kopfteil

- ③ Kopfteil
- ④ vier Kreuzschlitzschrauben; M6
- ⑤ zwei Befestigungsschienen für Kopfteil

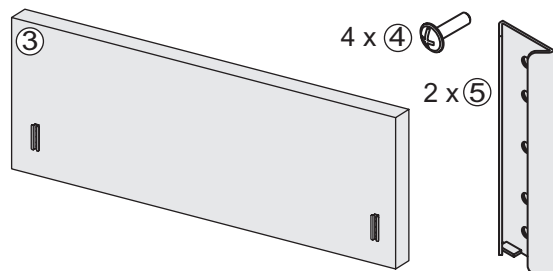

Aufbauablauf - Bettkasten

- ➔ Standfüße verschrauben.

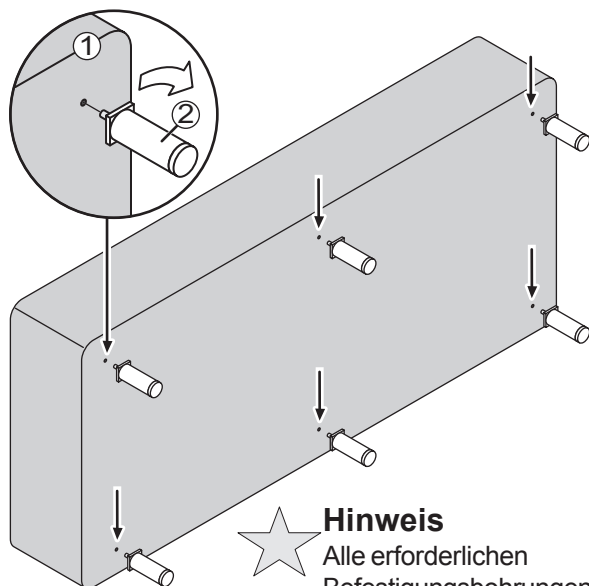

Hinweis
Alle erforderlichen Befestigungsbohrungen sind in den Bettkasten eingebracht.

Aufbauablauf - Kopfteil

- ➔ 1. Befestigungsschienen verschrauben

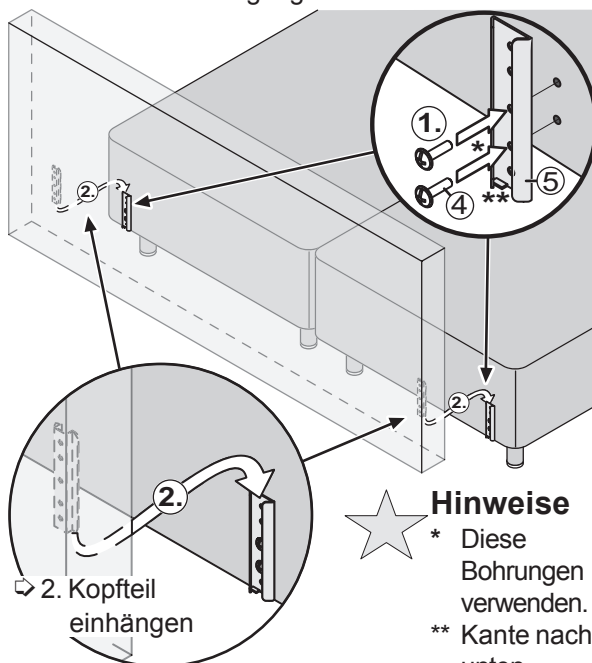

Hinweise
* Diese Bohrungen verwenden.
** Kante nach unten

You need two people to set the bed up. Observe the setup instructions. Damages caused by nonobservance of the instructions are excluded from any liability and warranty.

Tools required

- ☐ one Philips screwdriver; No. 2

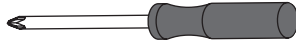

* Notes for „headpiece“

The headpiece can only be used if two bedframes are being used.

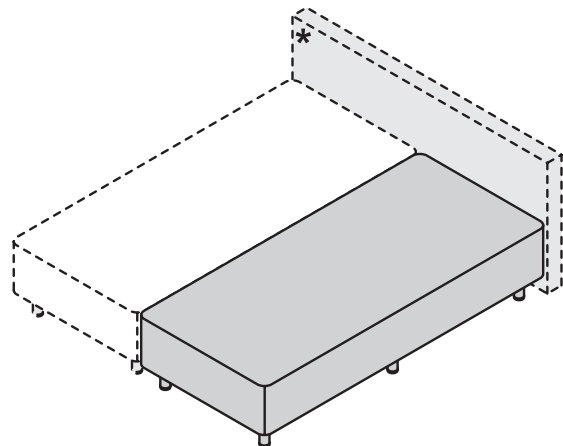

Included in delivery - bedframe

- ① bedframes
- ② six support feet

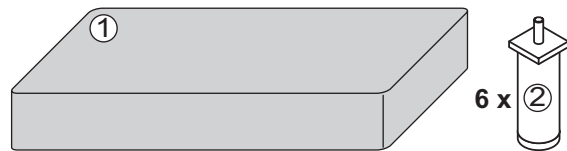

Included in delivery - headpiece

- ③ headpiece
- ④ four phillips screws; M6
- ⑤ two fixing rails for headpiece

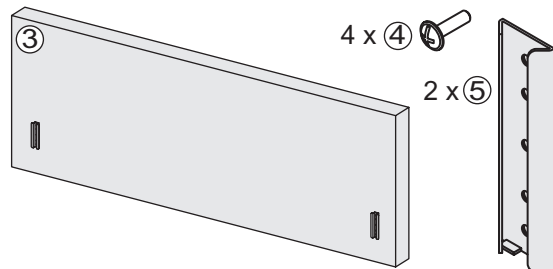

Assembly - bedframe

- ☞ Screw support feet together.

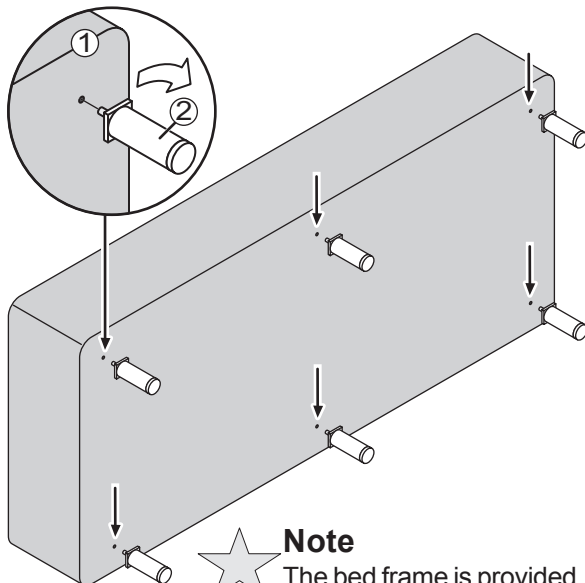

Note

The bed frame is provided with all the necessary fixing drill holes.

Assembly - headpiece

- ☞ 1. Screw fixing rails together

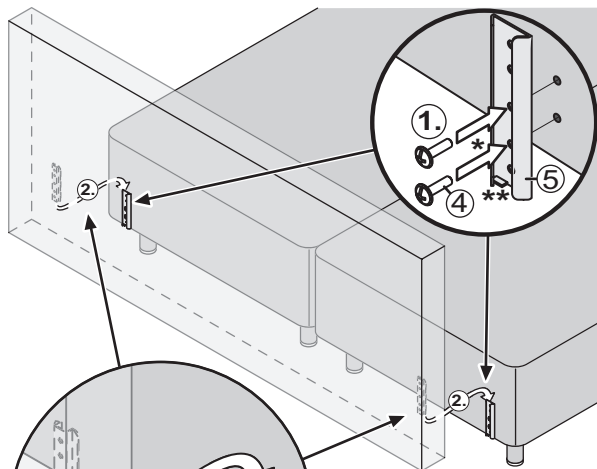

- ☞ 2. Hang the headpiece in place



Note

* Use these drill holes.
** Edge facing downwards

Samlingen af sengen skal foretages af to personer. Følg samlevejledningen. Skader, der skyldes, at vejledningen ikke er fulgt, omfattes ikke af vores ansvar og garanti.

Nødvendigt værktøj

- ☐ en stjerneskruetrækker nr. 2

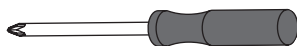

* Henvisning vedr. „Hovedgærde“

Hovedgærdet kan kun monteres, hvis der anvendes to sengekasser.

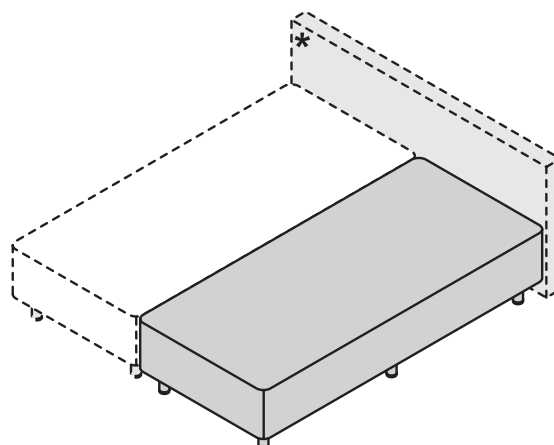

Medfølger ved levering af - sengekasse

- ① Sengekasse
- ② Seks fødder

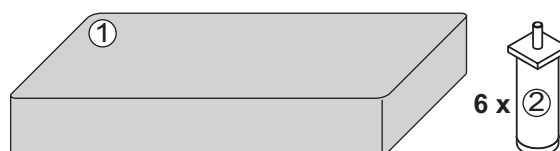

Medfølger ved levering af - hovedgærde

- ③ Hovedgærde
- ④ Fire krydskærverskruer; M6
- ⑤ To fastgørelsesskinner til hovedgærdet

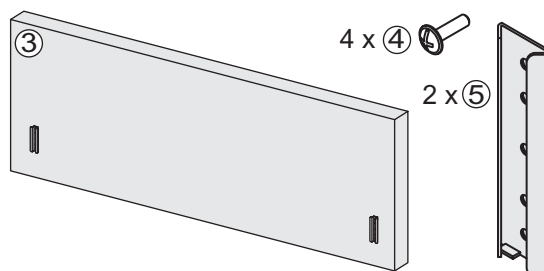

Samling af sengekasse

- ⇒ Skru fødderne på.

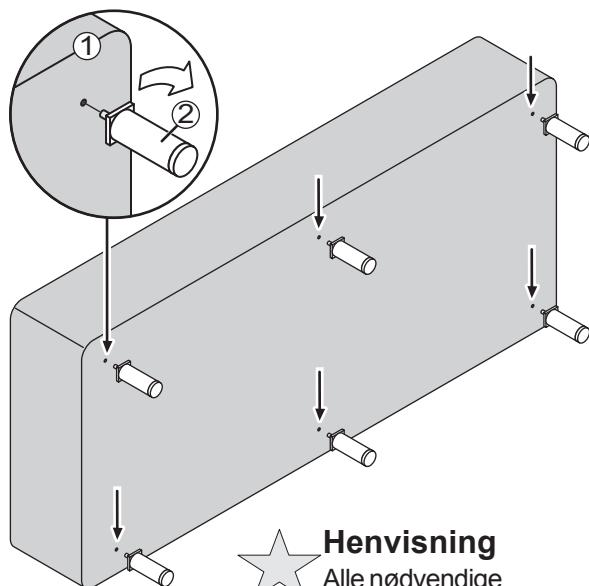

Henvisning

Alle nødvendige fastspændingshuller er boret i sengekassen.

Samling af hovedgærde

- ⇒ 1. Skru fastgørelsesskinnerne fast

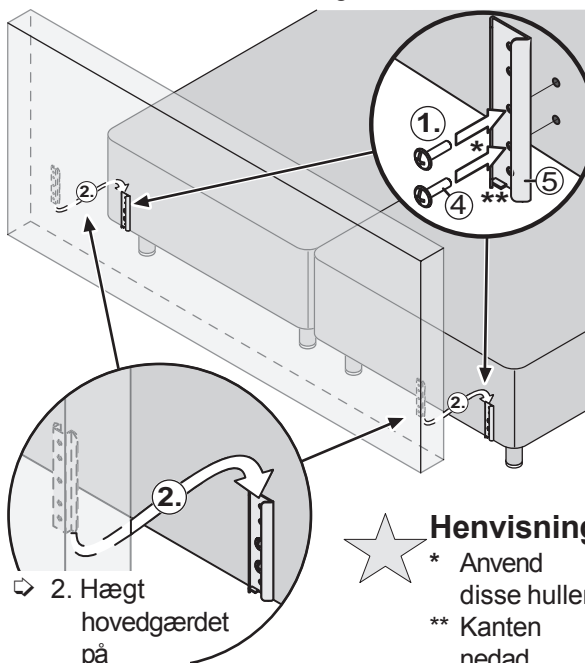

Henvisning

* Anvend disse huller.
** Kanten nedad

Montaż łóżka winien być dokonany przez dwie osoby. Należy przestrzegać instrukcji montażu. Uszkodzenia powstałe wskutek nieprzestrzegania instrukcji nie podlegają odpowiedzialności z tytułu gwarancji.

Potrzebne narzędzie

- ☐ Śrubokręt krzyżowy Nr 2

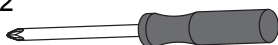

* Wskazówki dot. „zagłówek“

Zagłówek można założyć tylko przy zastosowaniu drugiej skrzyni łóżka.

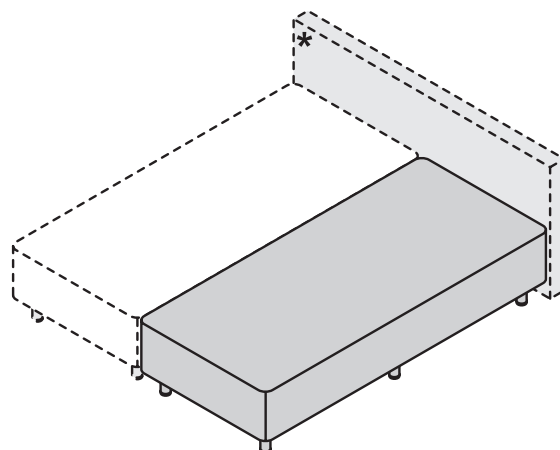

Zakres dostawy - skrzynia łóżka

- 1 Skrzynia łóżka
- 2 Sześć nóg

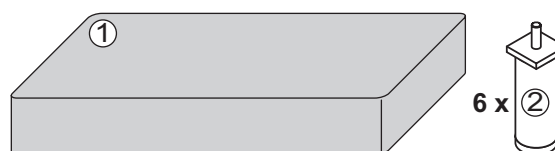

Zakres dostawy - zagłówek

- 3 Zagłówek
- 4 Cztery wkręty z łbem z gniazdem krzyżowym; M6
- 5 Dwie szyny mocujące do zagłówek

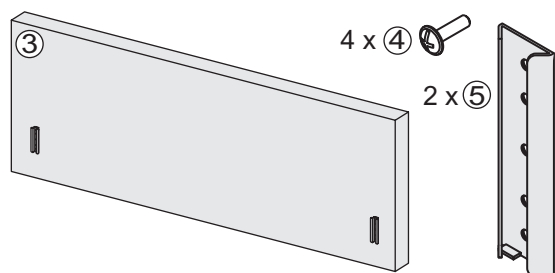

Kolejność montażu - skrzynia łóżka

- ☞ Przykręcić nogi.

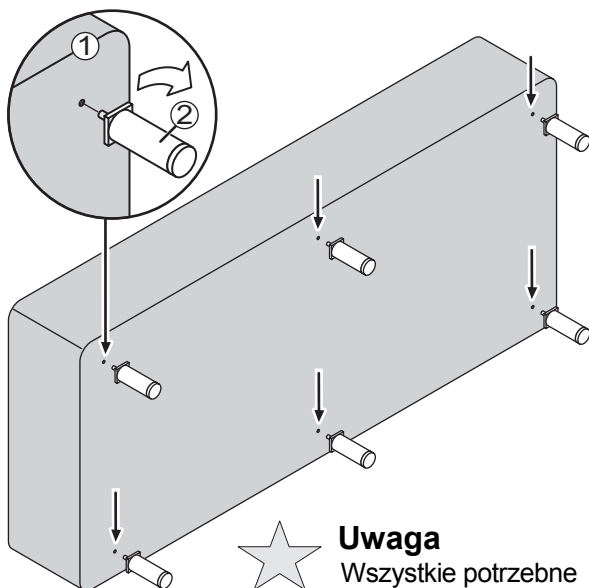

Uwaga

Wszystkie potrzebne otwory mocujące są w skrzyni łóżka wykonane.

Kolejność montażu – zagłówek

- ☞ 1. Przykręcić szyny mocujące.

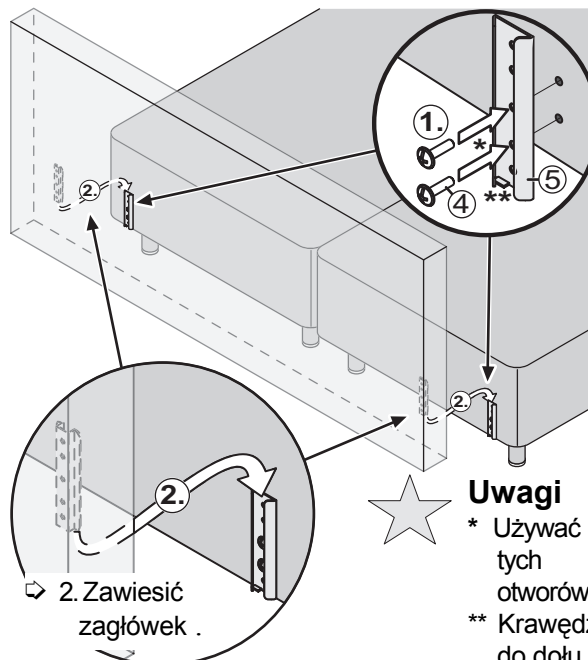

Uwagi

- * Używać tych otworów.
- ** Krawędź do dołu